



關聯不關聯？日本關聯意匠的昔與今 —從 LEXUS 紡錘形水箱護罩談起（第 325 期 2023/06/15）

林志霈*

一、前言

水箱護罩為車輛散熱系統中的一部分，其安裝在車頭，用以將空氣導入引擎室，以冷卻引擎；由於水箱護罩安裝在車頭的正中間，也是車輛由正面觀察時最顯眼的部分，水箱護罩的造型變化也能讓車輛產生不同的表情及情緒，因此，眾多車廠會採用其獨具特色的水箱護罩的造型，甚至，在同一品牌旗下的同一款車系或是同一品牌旗下的各款車系中，引入具有相同設計元素的水箱護罩，而讓消費者能馬上辨別出是屬於同一款車系或是同一品牌旗下的車款。

LEXUS，為日本トヨタ自動車株式會社（TOYOTA MOTOR CORPORATION，下稱 TOYOTA）於 1989 年所創立的品牌，在品牌發展的過程中，為了強化 LEXUS 品牌的定位及辨認度，在 2010 年代階段，LEXUS 有計畫地在旗下的各款車系中，引入了具有標識性的家族化設計特徵—紡錘形水箱護罩（spindle grille）。

紡錘形水箱護罩的首次公開亮相，是在 2011 年提出的 LF-Gh 概念車，當時的 LEXUS 負責人伊勢清武（ISE KIYOTAKE）表示：「透過這個設計，您應該能夠立即識別出這是 LEXUS 的車款，即時視覺識別是我們採用紡錘形水箱護罩的原因。乍一看，它可能看起來很有侵略性，這是故意的，但它也傳達了它的大膽、精緻和優雅。」，並且同時預告了 LEXUS 未來 10 年的車型的設計方向，次年（2012 年）所推出的第四代 GS，正式搭載紡錘形水箱護罩，此後 LEXUS 所推出的車款，陸續地加入紡錘形水箱護罩的設計特徵，讓 LEXUS 旗下的各車款的車頭，展現出更多的情緒與生命力，並且同時強化了 LEXUS 品牌的身分定位與產品識別度。

為了讓 LEXUS 品牌能夠保護紡錘形水箱護罩的設計，在 LF-Gh 概念車公開亮相之前，TOYOTA 就有計畫的在日本提出了多件與紡錘形水箱護罩有關的意匠及關聯意匠的申請，例如，保護位於車輛前方的紡錘形輪廓的部分意匠（JPD1443400）及其關聯意匠。

公告號	JPD1443400
公告日	2012/06/11
申請號	JPD2011-252
申請日	2011/01/17
申請人	トヨタ自動車株式会社
專利名稱	乗用自動車【部分意匠】

* 任職台一國際智慧財產事務所

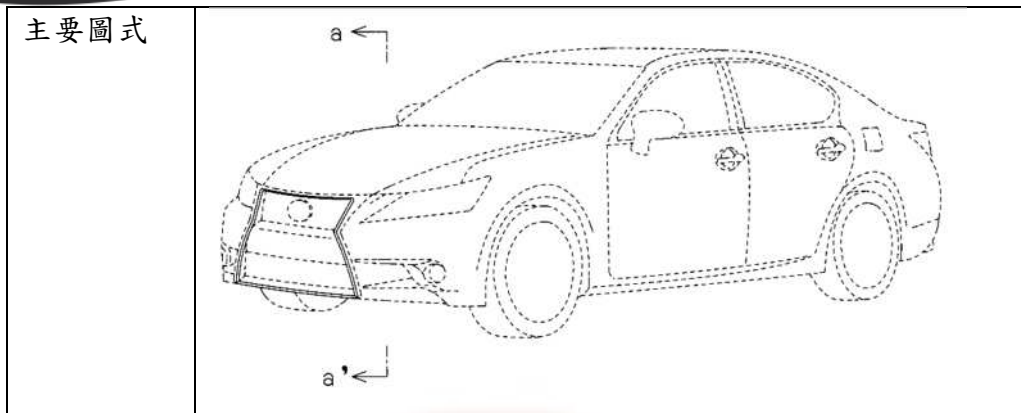

二、日本關聯意匠舊制

日本的關聯意匠，類似於台灣的衍生設計，主要是為了讓同一申請人能夠就同一設計概念發展出的多個近似設計，能夠以關聯意匠的方式提出申請，而讓系列性的近似設計能夠得到更全面的保護。

在 2020 年 03 月 31 日以前所施行的日本關聯意匠制度（下稱關聯意匠舊制），有以下的限制條件：

- (1) 關聯意匠申請時點為本意匠的申請日至公告日；
- (2) 無法對「只與關聯意匠近似而與本意匠不近似」之意匠進行申請。

受到關聯意匠舊制的限制，在 2010 年代，如果想要讓紡錘形水箱護罩的設計概念獲得較全面的保護，通常在提出意匠申請前就需要進行整體規劃，並且針對紡錘形水箱護罩的輪廓在車輛上所有可能產生的各種變化進行發展，例如，長寬比例的調整、內凹點的相對高度及相對深度的變化、上、下寬度的比例變化，甚至需要配合不同種車系的車頭或是不同的車燈的造型，而微調紡錘形水箱護罩的輪廓造型。

TOTOTA 在 2011 年 1 月時，一口氣提出了多件與車輛前方的紡錘形水箱護罩的輪廓相關的意匠申請案，最終，TOYOTA 以 JPD1443400 為本意匠，並以 JPD1443726、JPD1443727、JPD1443728、JPD1443729、JPD1443730、JPD1473474、JPD1473475、JPD1474806 作為 JPD1443400 的關聯意匠。



受限於關聯意匠舊制的規定，由於 JPD1443400 的公告日為 2012 年 06 月 11 日，也就代表著，在那天之後，TOYOTA 無法再以 JPD1443400 為本意匠，提出新的關聯意匠申請。



然而，像紡錘形水箱護罩這種家族化設計特徵，往往會經過系列性的長期發展，在演進的過程中，新一代的設計往往都是以前一代設計為基礎，進行細微的變化，也就是說，雖然新一代的設計近似於前一代設計，但是經過長期的演變後，可能早已不再近似於第一代設計了。

受限於關聯意匠舊制的規定，這種長期發展的系列性設計特徵，即使發展出新的近似設計，往往早就超過了可以利用關聯意匠的申請時點，或者是新的近似設計雖然因為近似於先前申請的關聯意匠但是不近似於本意匠，而無法以關聯意匠舊制進行保護；但如果將新的近似設計直接以意匠新案提出申請，又往往會因為新的近似設計近似於先前申請的關聯意匠，而非常容易遭到核駁，而無法取得保護。因此，在關聯意匠舊制的框架下，對於企業長期發展系列性設計創作，反而產生諸多滯礙。

三、日本關聯意匠新制

日本特許廳為了回應產業界的期待，讓關聯意匠制度能夠更貼近產業界系列性設計的發展實務，在 2019 年 05 月 10 日通過的意匠法修正案中，擴大了關聯意匠制度的保護範圍，並於 2020 年 04 月 01 日開始施行，現行的日本關聯意匠制度（下稱關聯意匠新制），作了以下的放寬：

- (1) 關聯意匠提出的期限延長至基礎意匠（最早選擇的本意匠）的申請日起 10 年內；
- (2) 可以對「只與關聯意匠近似而與基礎意匠不近似」之意匠提出申請。

受惠於關聯意匠新制，在 2020 年 04 月 01 日以後，TOYOTA 能夠以 JPD1443400 作為基礎意匠提出關聯意匠的新申請案的期限延長至 2021 年 01 月 17 日前，並且能夠對只與關聯意匠近似但是不近似於基礎意匠的紡錘形水箱護罩的輪廓，以關聯意匠新制提出申請。

因此，在 2020 年 12 月，TOYOTA 一口氣提出了多件以 JPD1443400 作為基礎意匠的關聯意匠申請案（JPD1687937、JPD1687938、JPD1687939、JPD1687940、JPD1687941、JPD1687942、JPD1687943、JPD1687944、JPD1687945、JPD1687946、JPD1687947、JPD1687948、JPD1687949、JPD1687950、JPD1687951、JPD1687952、JPD1698411），並且部分的關聯意匠申請案並非以 JPD1443400 作為本意匠，而是以其他的關聯意匠申請案作為本意匠，而讓 TOYOTA 能夠有機會能進一步擴展 LEXUS 的紡錘形水箱護罩的家族設計特徵的保護範圍。（JPD1443400 的關聯意匠族譜請參閱下圖，其中黃底的部分為 2020 年 12 月所提出的關聯意匠申請案，由 JPD1443400 的關聯意匠族譜中，可以看出 LEXUS 的紡錘形水箱護罩的演變）。

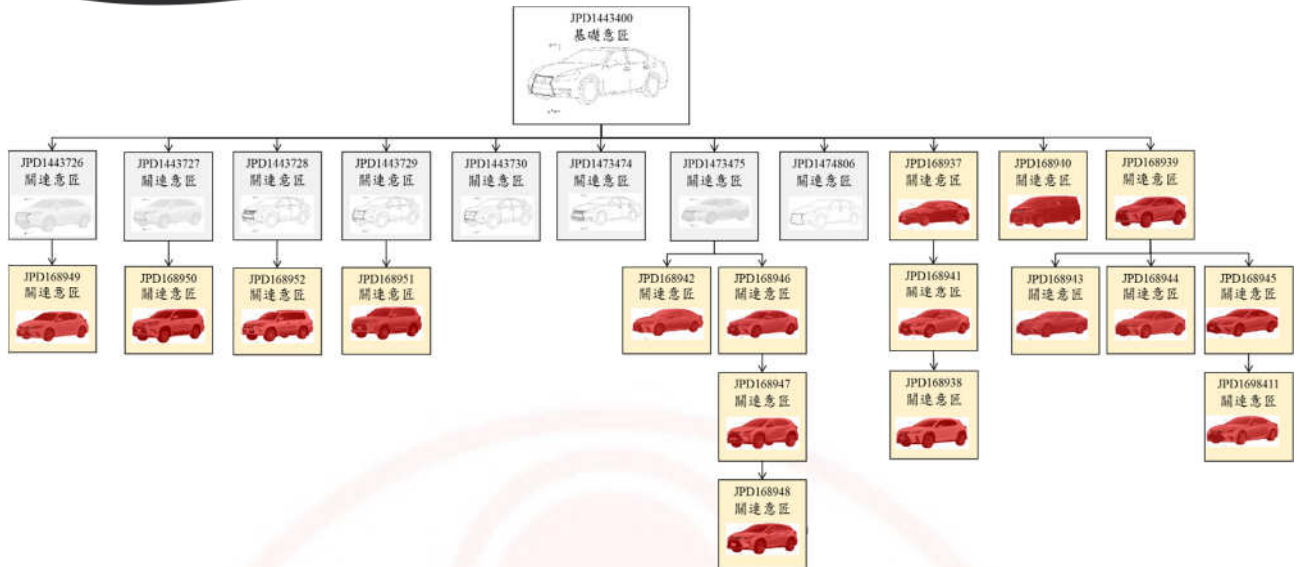

四、未來展望

從 LEXUS 的紡錘形水箱護罩首度公開亮相至今，也已經超過 10 年了，雖然 TOYOTA 未來再也無法以 JPD1443400 作為基礎意匠提出新的關聯意匠申請案，但紡錘形水箱護罩儼然已經成為 LEXUS 最具代表性的家族化設計特徵，消費者只要看到路上的車輛前方的紡錘形水箱護罩的輪廓，就能夠馬上辨識出這是 LEXUS 旗下的車款。

然而，隨著科技日新月異，減少排碳量已成了未來科技發展的趨勢，進而帶動電動車的發展，可以預期的是，未來引擎汽車將逐漸被淘汰，而在沒有引擎的電動車中，也不再需要水箱護罩進行散熱，LEXUS 車頭的紡錘形水箱護罩的家族化設計特徵，在新世代的電動車中也在保留紡錘形的設計概念下，轉化為紡錘形立體車身 (spindle body)，未來，LEXUS 的紡錘形立體車身又將有什麼樣的轉變，又要如何利用關聯意匠新制保護紡錘形立體車身，值得持續觀察。

五、結語

我國現行的衍生設計制度的規定與日本的關聯意匠舊制類似，衍生設計得提出的申請的時點，為原設計的申請日起至公告日止，並且需與原設計近似，而無法對只近似於衍生設計的設計提出申請，根據專利法逐條釋義，這是基於原設計既已核准公告而已為公知之先前技藝，為避免損及公眾利益，縱為同一申請人所申請，仍不得在公告日後，以近似設計申請衍生設計，並且避免後續的衍生設計不斷的衍化變形，而造成設計案之間近似關係複雜化。

然而，在設計實務上，在發展系列性設計創作時，通常會就相同的一個設計概念衍生出眾多的變化，並且在變化中衍生出新的變化，再加上，設計專利的近似範圍並沒有一個確定的邊界，究竟新的創作是否近似於原設計，仍需經由審查委員的心證判斷，因此，我國現行的衍生設計制度並無助於企業長期發展系列性設計創作，反而會產生諸多滯礙。

筆者建議，未來可參考日本關聯意匠新制的規定，適度的放寬我國衍生設計的申請時點及保護範圍，對於設計是否具有創作性的審查標準也可以考慮適度的放寬，例如，排除同一申請人所為之創作的前案，將有助於企業界長期發展如同 LEXUS 的紡錘形水箱護罩，具有標誌性的家族化設計特徵。



參考資料：

日本特許廳官方網站

https://www.jpo.go.jp/system/design/gaiyo/seidogaiyo/isyou_kaisei_2019.html

J-PlatPat 網站資料

<https://www.j-platpat.inpit.go.jp/>

智慧財產權月刊 VOL.287 衍生設計專利制度的探討與分析

【車訊新聞】跨越新時代—全新 Lexus GS 車系正式亮相！

(<https://www.carstuff.com.tw/car-news/item/2131-lexus-gs.html>)

Lexus 紡錘形水箱護罩問世 10 周年 純電世代仍不缺席

(<https://autos.udn.com/autos/story/7826/6537998>)

